

BOMBAS

para la industria del aderezo de la

ACEITUNA



- Primer fabricante del sector, con más de 600 equipos instalados.
- Ofrecemos una gama perfectamente adaptada a las necesidades específicas.
- Calidad garantizada, amplia experiencia y total atención al cliente.



BOMBA autoaspirante para retorno y recirculación de salmuera.

ELECNOR

Normecánica, s.a.

Polígono industrial de Usábal, 15-A
Teléfono Nacional 943 67 08 11
Teléfono Extranjero 0034 - 943 67 08 11
Fax Nacional 943 67 49 33
Fax Extranjero 0034 - 943 67 49 33
20400 TOLOSA - ESPAÑA



BOMBA RETORNO RS 80 sI

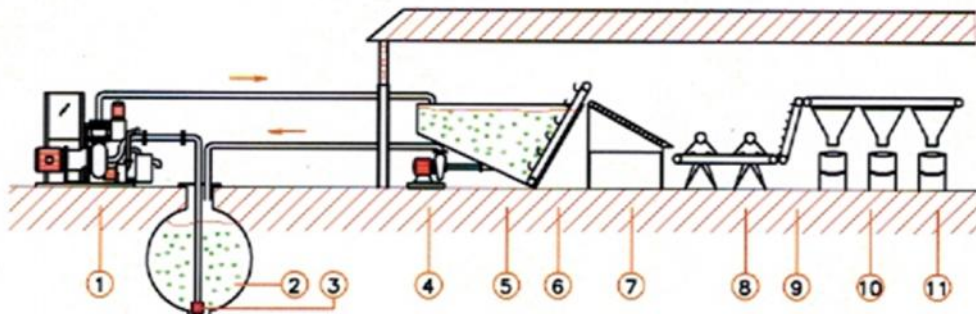
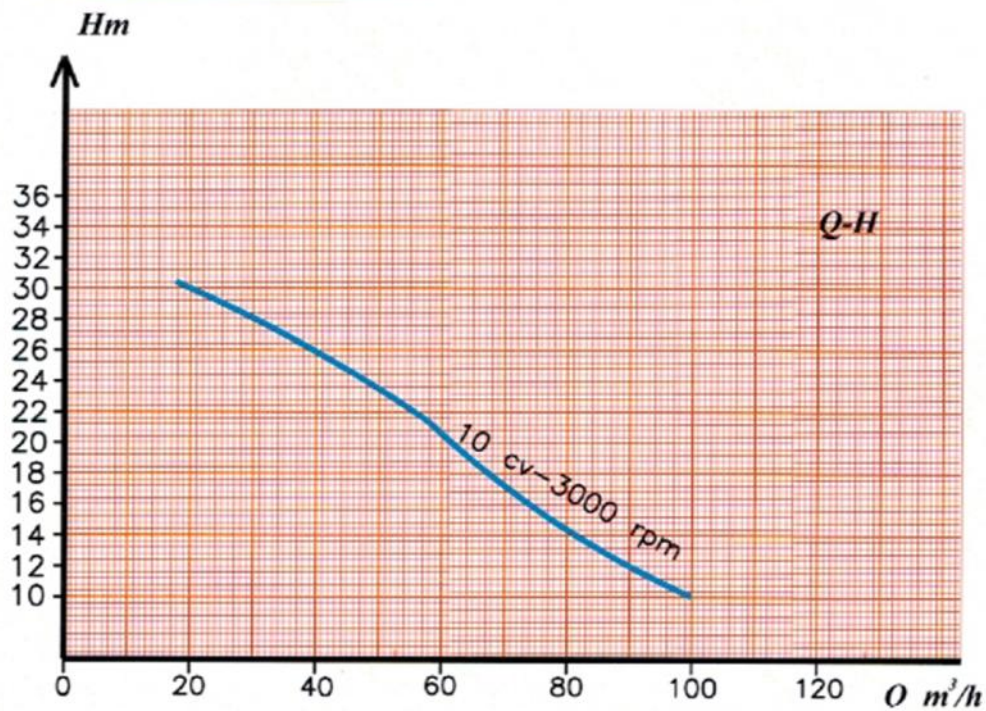
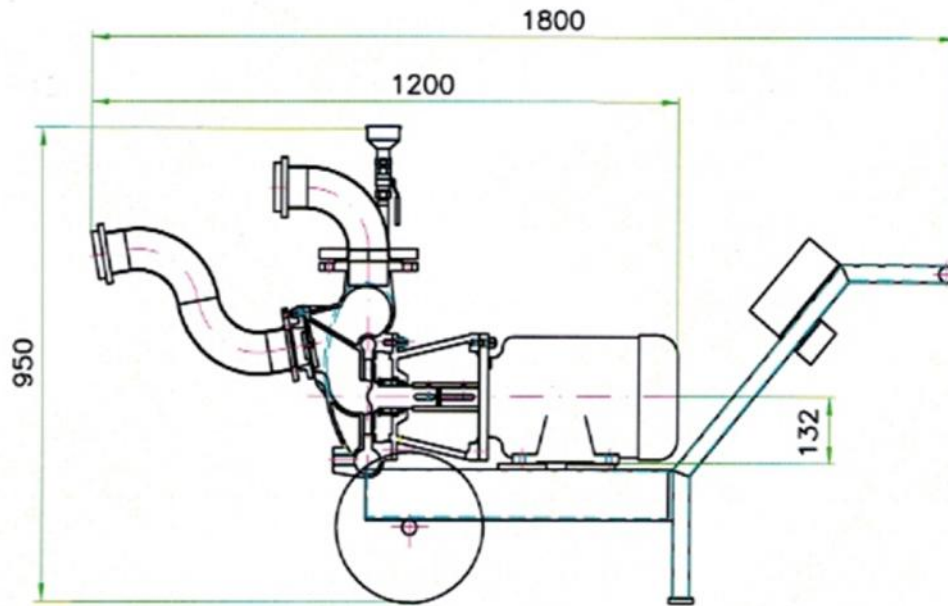

- | | |
|---|--|
| 1. Bomba de extracción y trasiego de aceitunas. | 7. Máquina eliminadora de rabos y hojas. |
| 2. Fermentador subterráneo. | 8. Tapiz de inspección y eliminación de aceitunas defectuosas. |
| 3. Tubo de aspiración. | 9. Cinta elevadora |
| 4. Bomba de retorno de salmuera sobrante. | 10. Máquina clasificadora de aceitunas por tamaños. |
| 5. Tolva inundada. | 11. Bombonas |
| 6. Canchales de extracción de aceitunas. | |